

Instructions d'installation de la trousse de supports d'ailes pour essieu relevable directionnel 10008905



Document 10007885, révision A

Les supports sont compatibles avec les modèles :

Essieu Hendrickson EXS20 ou STT13 avec tube de came de frein soudé

(Conçu pour être utilisé avec les ailes MIN2220.)

ÉTAPE 1 - IDENTIFICATION DES PIÈCES

- Étaler les pièces et les paquets avec le matériel inclus.
- Comparer les pièces et le matériel avec la trousse de supports 10008905 comme montré dans la **Figure 1**.

FIGURE 1

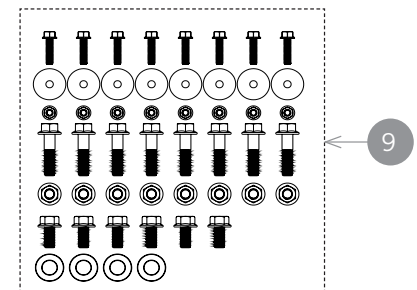
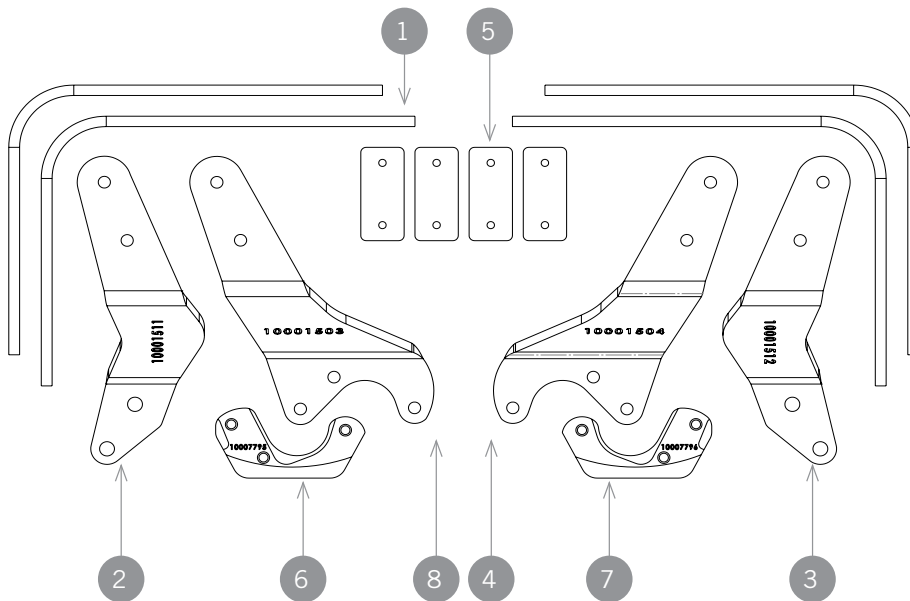

N° D'ÉLÉMENT	N° DE PIÈCE	QTÉ.
1	10001493	4
2	10001511	1
3	10001512	1
4	10001504	1
5	10001463	4
6	10007795	1
7	10007796	1
8	10001503	1
9	10003060	1

En cas d'absence de toute pièce de la liste, appeler chez Minimizer au 800-248-3855.

ÉTAPE 2 - FIXATION DES SUPPORTS AU CAMION

- Retirer l'assemblage de roue du moyeu sur le côté droit du véhicule.
- Retirer le tambour de frein du moyeu.
- Retirer le pare-poussière métallique (s'il y en a un) qui est fixé à l'intérieur de la fusée.
- Dans le coin avant droit de l'essieu, placer le support (10007796) autour du tube de came de frein sur l'assemblage de corps de fusée. (**Voir la Figure 2**)
 - Le support (10007796) comporte un creux usiné qui s'adapte au profil du corps de fusée.
 - Immobiliser le support en place et vérifier que le creux usiné est bien assis sur le corps.

FIGURE 2



- c. Pour un ajustement correct, il peut être nécessaire de meuler légèrement le bord du cordon de soudure autour du tube de came de frein et du corps de fusée du côté intérieur du corps. **(Voir la Figure 3)**
- E. Une fois le support (10007796) immobilisé en position, souder le support au corps de fusée en deux endroits.
 - a. Enlever d'abord à la meule la peinture se trouvant aux endroits à souder.
- F. Installer le tambour de frein sur le moyeu de roue et vérifier qu'il n'y a pas d'interférence entre le tambour, le sabot de frein et le support d'aile (10007796).
- G. Retirer le mécanisme des sabots de frein. **(Voir les figures 4 et 5)**
 - a. Tout d'abord, retirer les ressorts de retenue extérieur et intérieur du sabot de frein.
 - b. Soutenir l'assemblage inférieur de sabot de frein et retirer le ressort de rappel.
 - c. Mettre les pièces de côté et retirer le sabot de frein supérieur. **(Voir la Figure 6)**

FIGURE 3



FIGURE 4

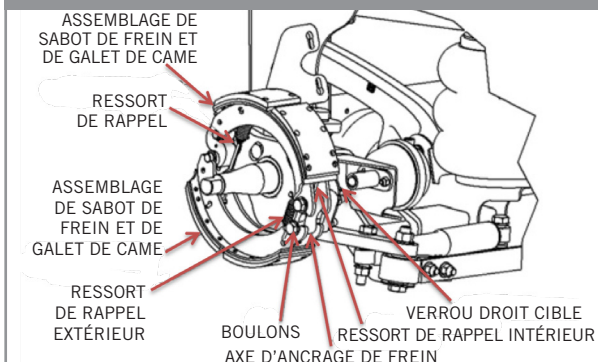

FIGURE 5

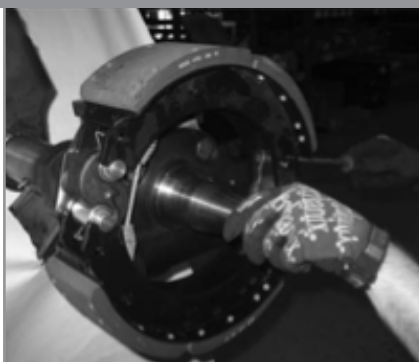

FIGURE 6



FIGURE 7



FIGURE 8

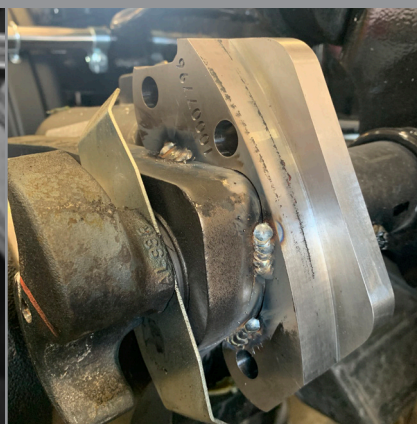
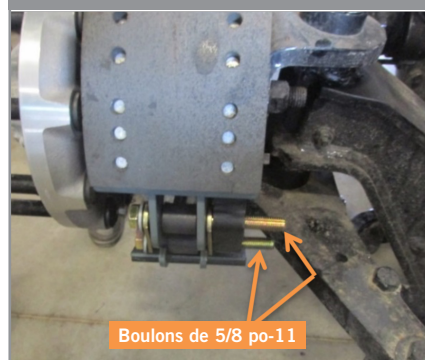

FIGURE 9



- H. Retirer les boulons de l'axe d'ancrage de frein et les jeter. **(Voir la Figure 7)**
- I. Trois soudures d'angle de 1/4 po longues de 3/4 po chacune sont nécessaires pour fixer le support (10007796) au corps de fusée du côté extérieur. **(Voir la Figure 8)**
 - a. Souder avec une électrode E7018 ou un fil fourré E70XX.
 - b. Meuler toute peinture se trouvant dans les zones de soudure.
 - c. Il est possible de tourner la rondelle de l'axe de came pour faciliter le soudage. La remettre à sa position initiale lorsque le soudage sera terminé.
- J. Fixer le support d'aile (10001504) au support (10007796). **(Voir la Figure 9)**
 - a. Utiliser trois boulons à bride 1/2 po-13 x 1 po fournis dans la trousse.
 - b. **Couple recommandé : 80 lb-pi.**
- K. Remplacer les boulons de l'axe d'ancrage par des boulons plus longs. **(Voir la Figure 10)**
 - a. Utiliser des boulons de grade SAE 8 de 5/8 po-11 x 6 1/4 po. (non inclus)

FIGURE 10



- L. Placez les entretoises fournies dans le kit sur le nouveau boulon de 5/8» entre la colonne et le support de garde-boue (10001512). **(Voir la Figure 11)**
 - a. Poser des écrous bloquants de 5/8 po neufs sur les nouveaux boulons d'ancrage installés à l'étape 2K.
 - b. **Couple recommandé : 220 lb-pi.**
- M. Réinstaller les sabots de frein, le tambour de frein et l'assemblage de roue. Serrer tous les écrous de roue et autres éléments de fixation conformément aux spécifications du fabricant de l'essieu.

REMARQUE :

- Répéter l'étape 2 sur le côté gauche en utilisant les supports d'aile (10007795), (10001503) et (10001511).

ÉTAPE 3 - POSITIONNEMENT DES SUPPORTS ET DES AILES

- A. Placer l'aile Minimizer sur le pneu en utilisant des cales pour le dégagement. **(Voir la Figure 12)**
 - a. Placer un bloc de 1 1/2 po sur le dessus du pneu pour établir un dégagement entre le pneu et l'aile. **(Voir la Figure 13)**
- B. Mesurer la distance entre le sol et le bord inférieur de l'aile aux deux extrémités et ajuster la position de l'aile jusqu'à ce que les deux distances soient égales.

FIGURE 11



FIGURE 12



FIGURE 13



- C. Immobiliser les bras en aluminium (10001493) sur les supports d'aile en suivant les étapes indiquées ci-dessous :
 - a. Aligner les bras en aluminium (10001493) sur la face intérieure de l'aile et sur la face extérieure des supports d'aile. **(Voir la Figure 14)**
 - b. L'extrémité intérieure du bras doit pointer directement vers le centre de la fusée.
 - c. Immobiliser le bras en aluminium contre la surface du support d'aile en acier avec une pince-étau.
 - d. Il se peut que les bras en aluminium soient trop longs.
 - i. Si nécessaire, couper des bras en aluminium tout excès de matériel qui dépasse le pli de la plaque de montage. **(Voir la Figure 15)**
- D. Utiliser les trous du support en acier fixé à l'essieu comme modèle pour localiser et marquer les emplacements des trous de montage dans les bras en aluminium. **(Voir la Figure 16)**
- E. Percer deux trous de 9/16 po dans chaque bras en aluminium aux endroits marqués à l'étape précédente.

FIGURE 14



FIGURE 15

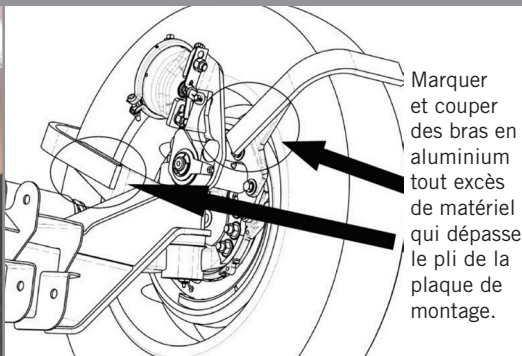
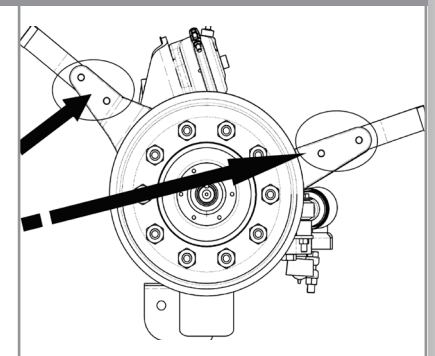

FIGURE 16



- F. Boulonner les bras en aluminium aux supports d'aile en acier à l'aide de boulons à bride 1/2 po x 2 po et d'écrous bloquants à bride de 1/2 po. (Voir la Figure 17)
- a. Couple recommandé : 75 à 83 lb-pi.

ÉTAPE 4 - FIXATION DE L'AILE AUX SUPPORTS

- A. Fixer les bras en aluminium (10001493) à l'aile.
- B. Alignez les bras en aluminium (10001493) sur chaque face du support de garde-boue et sur la face extérieure ou sous le garde-boue. (Voir la Figure 18)

REMARQUE :

- La plaque de support en acier (10001463) et le bras en aluminium (10001493) DOIVENT être installés sur des faces opposées de l'aile pour que la garantie Minimizer soit valide.
- B. Confirmer que l'aile est parallèle au pneu.
- C. Aligner la plaque d'appui en acier (10001463) pour qu'elle affleure (de haut en bas) le bras en aluminium (10001493). Utiliser une plaque par bras en aluminium.
- D. Percer deux trous de passage ou deux trous filetés dans les bras en aluminium.
- a. L'option 1 consiste à percer deux trous de 11/32 po de diamètre dans l'aile et le bras en aluminium en utilisant la plaque de support en acier comme gabarit.
- i. Utiliser deux boulons 5/16 po-18 avec les écrous bloquants fournis dans la trousse.
- b. L'option 2 consiste à percer et fileter deux trous de 5/16 po-18 dans le bras en aluminium en utilisant la plaque de support en acier comme gabarit. Cette option permet d'augmenter le dégagement par rapport aux pneus.
- i. Des boulons 5/16 po plus courts sont nécessaires pour l'option 2 et ne sont pas inclus dans la trousse.
- E. Installer les boulons de l'aile. Couple recommandé : 10 à 15 lb-pi.
- a. **NE PAS DÉPASSER LE COUPLE RECOMMANDÉ.**

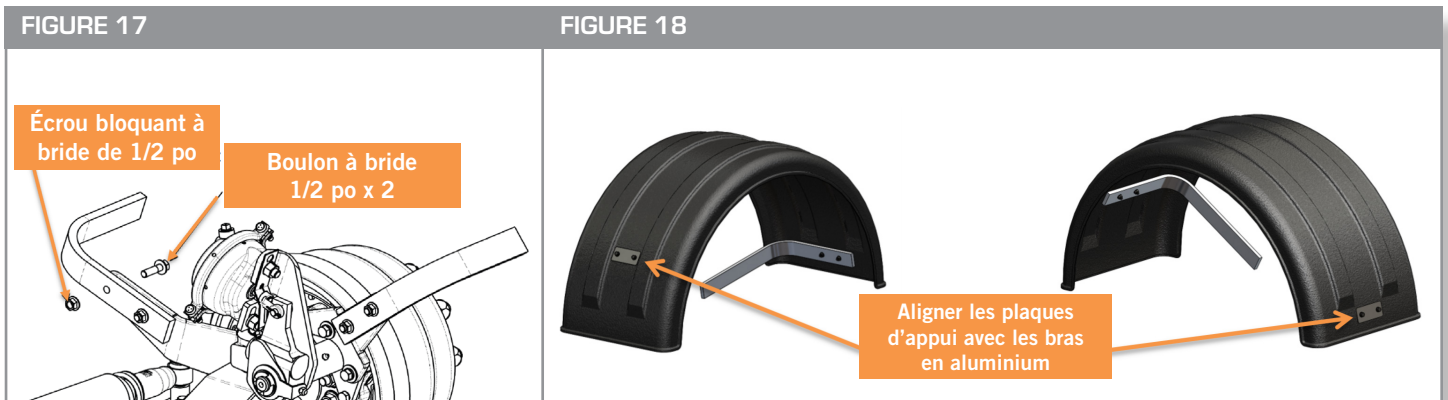

ÉTAPE 5 - INSPECTION ET RÉPÉTITION POUR TOUTES LES AILES

- A. Répéter les étapes 2 à 4 pour installer les supports et l'aile sur le côté opposé du véhicule.

UNE DIVISION DE HIGH BAR BRANDS, LLC



2701 18th Street SW, Owatonna, MN 55060
1-800-248-3855 | Téléc. : 507-583-7540
www.highbarbrands.com